

UNA BUENA IDEA!

Los que están en el tema saben, que en Theegarten-Pactec llevan la punta desde ya muchísimos años en la fabricación de envolvedoras de muy alta velocidad para todo tipo de golosinas: 2300 caramelos duros envueltos por minuto en doble retorcido, 1500 por minuto envueltos en forma individual y luego juntados en un stick-pack, y ahora 2000 chicles por minuto en sistema cut & wrap; estas son cifras con las cuales Theegarten se mueve en forma solitaria. Y, paralelo a estos equipos, fabrican también los de “mediana” velocidad, que rodean los 1000 por minuto, y eso hasta con muy delicados productos, como bombones de chocolate o jellies!

¿Qué hace entonces entre estos campeones una línea de máquinas que andan a solamente 350 ó 400 ó 500 productos por minuto, como es el caso de la flamante CWM2?

No la hicieron en Theegarten para simplemente redondear su programa de oferta, sino más bien basado en un requerimiento real de muchas empresas, sobre todo de la Industria de chocolate, y eso tanto de productores pequeños o medianos, que buscan “primeras” máquinas, como también de fabricantes con gran producción que requieren de repente un equipo especial para el lanzamiento de un nuevo producto, o uno muy versátil, con el cual se envuelve cómodamente en forma alternativa distintos productos en distintos tipos de envoltura.

Y estos requerimientos cumple ahora la CWM2 con elegancia y con gran seguridad!

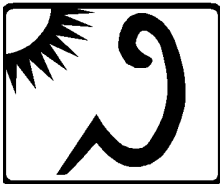

EJEMPLOS DE ESTILOS DE ENVOLTURA EN LA CWM 2

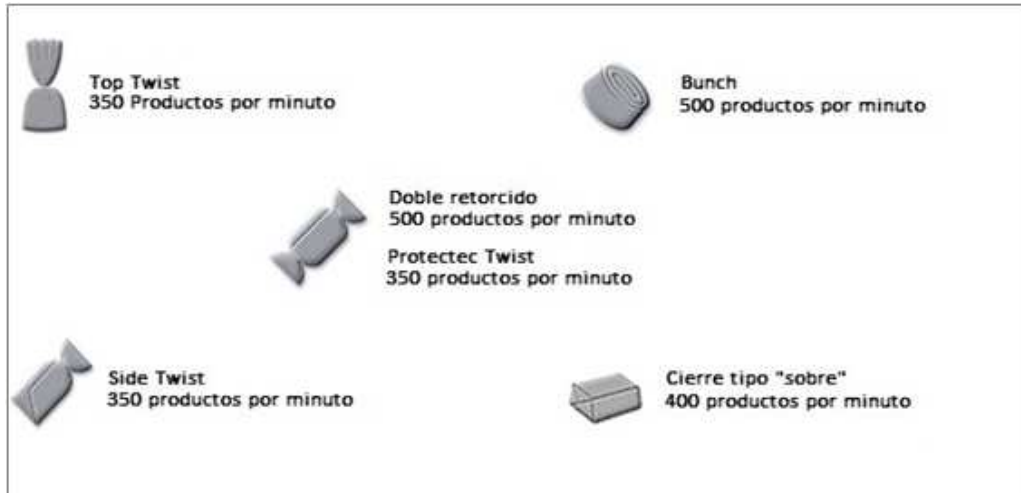

EJEMPLOS EN USO



Famosos bombones de chocolate, envueltos en doble retorcido

Side Twist, con cierre retorcido sobre un costado del producto.



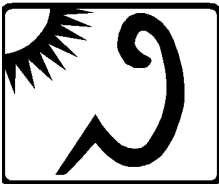

Versión especial de doble retorcido, en “protected twist”, con cerrado hermético longitudinal en sellado tipo finseal, lado interior del material contra lado interior, y además con sellado hermético también en la zona de ambos cierres de retorcido. Este envoltorio es

temperproof, es decir una vez abierto, no puede ser cerrado otra vez. Para fácil apertura y el cómodo consumo del producto se aplica una incisión en el film, tal como se puede apreciar en la presente imagen

Ejemplos de bombones envueltos en estilo “sobre”, con cierre doblado en su fondo



Muy bonito aspecto de bombones envueltos en estilo Bunch

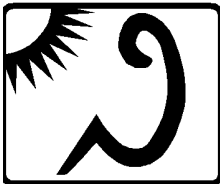

**DRESCHER ASOCIADOS
REPRESENTACIONES S.R.L.**

DRESCHER ASOCIADOS S.R.L.
ZAPIOLA 3535
RA C1429ANM BUENOS AIRES
REPÚBLICA ARGENTINA
TELÉFONOS: (+54) 11 4701 6200
FAX: (+54) 11 4702 2546
E-MAIL: info@drescher.com.ar



Bombones envueltos en estilo Bunch, con posterior agregado de etiquetas; los bombones además colocados en pirotines y luego, de a varios, ubicados en un envoltorio tipo flowpack.



Delicados bombones de chocolate con envoltorio Top-twist

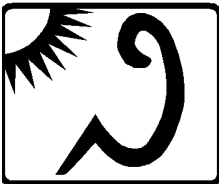

Se muestra un empaque secundario de chocolates en envoltorio tipo flowpack, hecho en una envolvedora Theegarten FPC 5. Los productos son previamente envueltos individualmente en estilo “sobre”, con doblado y cierre sobre su fondo.

VERSATILIDAD Y CARACTERÍSTICAS DE LA CWM2

Tal como mencionado, se conceptuó que una misma máquina pueda realizar todos los tipos de envoltura mostrados, y que los cambios de un estilo al otro sean realmente muy fáciles y muy rápidos.

Además, aunque se trata básicamente de una máquina “sencilla”, está construida con criterio de avanzada, en lo que se refiere a los distintos dispositivos y a su forma de trabajo, manejada mediante diversos servomotores.

El equipo tiene fácil acceso a todas sus partes operativas y para su instalación se requiere poco espacio.

La alimentación de los productos se realiza mediante transporte “inteligente”, guiado por sensores y servomotores que realizan la coordinación de las velocidades de avance. Para la sujetación de los productos

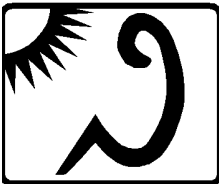

DRESCHER ASOCIADOS REPRESENTACIONES S.R.L.

DRESCHER ASOCIADOS S.R.L.
ZAPIOLA 3535
RA C1429ANM BUENOS AIRES
REPÚBLICA ARGENTINA
TELÉFONOS: (+54) 11 4701 6200
FAX: (+54) 11 4702 2546
E-MAIL: info@drescher.com.ar

durante su camino se usan normalmente transportadores con aplicación de vacío.

La máquina puede preverse con sistema de separación automática de los productos envueltos con el film de la zona del enganche del cambio de bobina, de productos con material impreso fuera de registro, y también de los productos eventualmente sobrecalentados, debido a una accidental parada de la máquina.



Bella máquina, la CWM2 !!

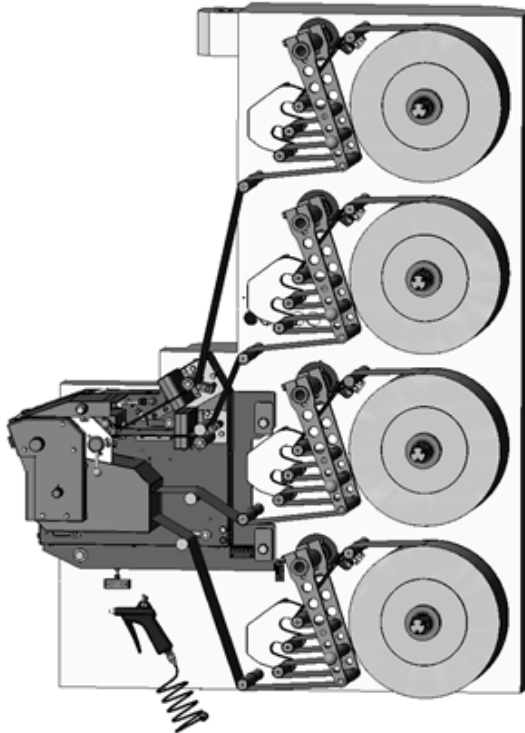
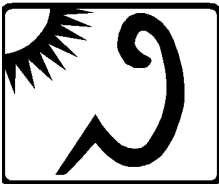

Concepto de alimentación del material de envoltura; sobre deseo, para envoltorio doble.

Para el fácil cambio de las bobinas se usan para cada envoltorio dos bobinas y un moderno sistema de splizer, que no requiere la usual cinta adhesiva.

Los 4 portabobinas son accionados por individuales servomotores.

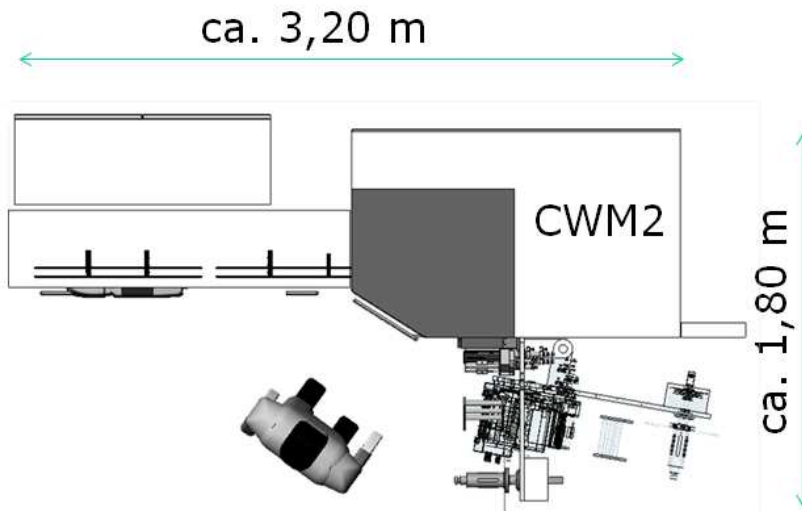

Solamente este pequeño espacio es requerido para instalar una CWM2

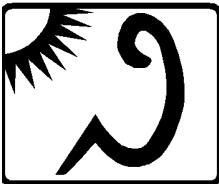

DRESCHER ASOCIADOS
REPRESENTACIONES S.R.L.

DRESCHER ASOCIADOS S.R.L.
ZAPIOLA 3535
RA C1429ANM BUENOS AIRES
REPÚBLICA ARGENTINA
TELÉFONOS: (+54) 11 4701 6200
FAX: (+54) 11 4702 2546
E-MAIL: info@drescher.com.ar

Hablamos al principio de la relativamente baja velocidad de trabajo de la CWM, pero, en realidad, aun si pensamos en un trabajo a solamente 350 bombones por minuto, se pueden obtener con ello no obstante más de 100 Millones de productos de alto valor al año, y eso por cierto no es despreciable! Y también por eso encontró nuestra CWM2 ya su destacado lugar entre sus compañeros famosos!

Para más información: <http://www.theegarten-pactec.com/>